

## TSO-100

Varenr.: 18662

Variant: Standard

### Beskrivelse

Systemair TSO kvadratisk perforeret loftarmatur med THOR fordelerboks som tilbehør. TSO kan afskærmes med SSO som tilbehør.

### Funktion

TSO er et indblæsnings- og udsugningsarmatur for montering i lofter. TSO har en perforeret frontplade og tilslutningsstuds med tæthedsgodkendt gummipakning. TSO har en høj induktion, hvilket tillader tempereret luft op til  $\Delta T$  10 K. Spredningsbilledet kan ændre til 1-, 2- eller 3-vejs indblæsning.

### Design

TSO er fremstillet af stål, som er pulverlakeret hvid (RAL 9010-30) og findes i følgende størrelser:  $\emptyset$  100,  $\emptyset$  125,  $\emptyset$  160,  $\emptyset$  200,  $\emptyset$  250,  $\emptyset$  315 og  $\emptyset$  400.

Brug ved luftudsugning. Dette produkt kan bruges til luftudsugning.

### Montering

Armaturet monteres direkte på den cirkulære kanal og fastgøres med popnitter. Hvis armaturet er forbundet til fordelerboks THOR, skal der før fordelerboksen være et lige stykke kanal, som skal være 4 gange kanalens diameter.



## Tekniske parametre

### Mål og vægt

Vægt	1,7 kg
------	--------

## Ydelser

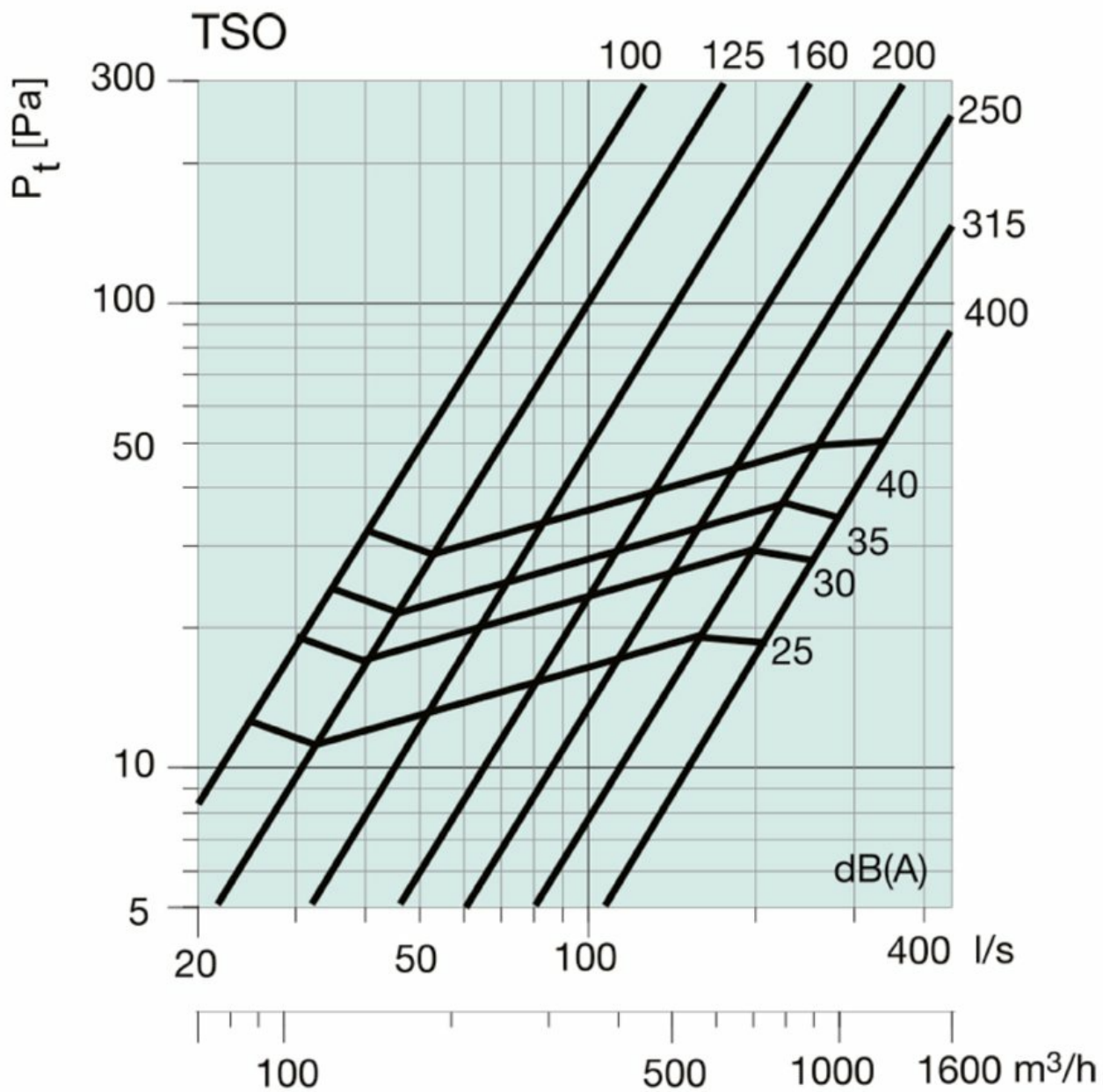

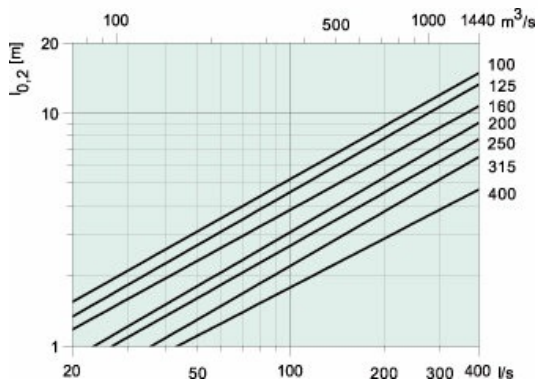
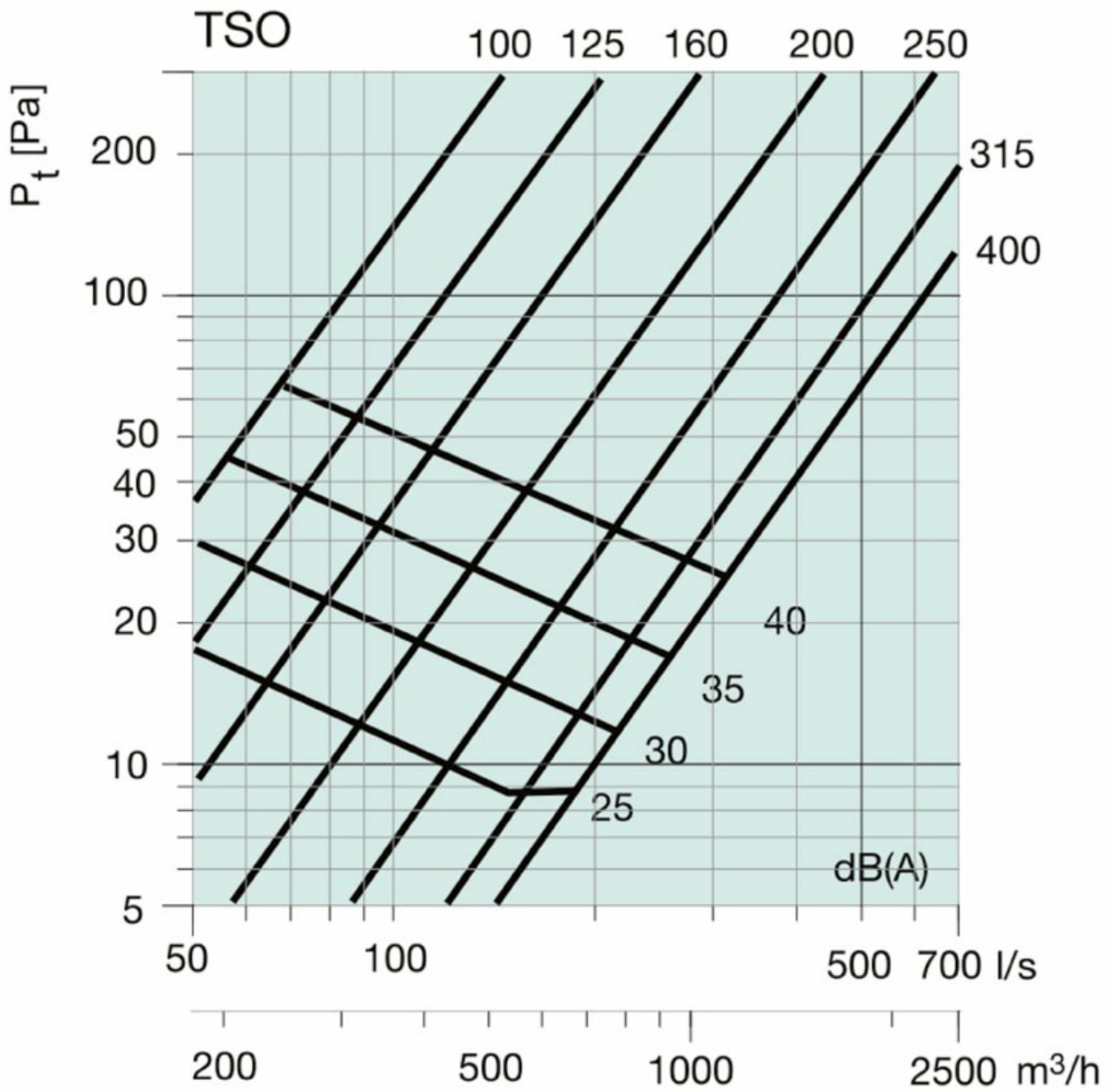

Lyddæmpning,  $\Delta L$  (dB)

Middelfrekvens (oktavnband), Hz

Lydeffektniveau, Lw

$Lw(dB) = LpA + Kok$  (LpA = diagram Kok = tabel)

korrektionsfaktor Kok

Middelfrekvens (oktavbånd), Hz

TSO kastelængde

Tilluft

Lydeffektniveau, Lw

$Lw(dB) = LpA + Kok$  (LpA = diagram Kok = tabel)

korrektionsfaktor Kok

Middelfrekvens (oktavband), Hz

Fraluft

Tilluft og fraluft

	63	125	250	500	1k	2k	4k	8k
TSO 100	14	-3	-5	-2	3	-1	-11	-18
TSO 125	14	-3	-4	-1	2	-2	-12	-19
TSO 160	11	-4	-4	-1	2	-2	-16	-20
TSO 200	9	-4	-6	1	2	-5	-18	-21
TSO 250	8	-4	-6	-1	2	-5	-18	-21
TSO 315	8	-4	-5	-1	3	-6	-18	-21
TSO 400	7	-3	-6	-1	4	-6	-18	-23
TSO 125 + THOR	17	6	8	-2	-3	-10	-16	-16
TSO 160 + THOR	16	6	8	0	-3	-10	-17	-18
TSO 200 + THOR	16	6	4	0	-2	-7	-13	-16
TSO 250 + THOR	17	8	2	1	-3	-10	-14	-16
TSO 315 + THOR	14	7	2	1	-2	-7	-16	-14
TSO 400 + THOR	18	9	3	1	-4	-8	-13	-15
Tolerance	±6	±3	±2	±2	±2	±2	±3	±4

	63	125	250	500	1k	2k	4k	8k
TSO 100	7	3	5	-1	-5	-10	-11	-16
TSO 125	7	2	5	0	-4	-10	-13	-16
TSO 160	7	3	4	-1	-4	-12	-15	-18
TSO 200	7	5	5	-2	-5	-12	-15	-12
TSO 250	8	5	6	-2	-6	-12	-14	-12
TSO 315	7	6	7	-3	-7	-14	-13	-10
TSO 400	7	6	9	-3	-6	-15	-14	-13
TSO 125 + THOR	13	3	8	-4	-7	-10	-11	-13
TSO 160 + THOR	17	5	8	-3	-5	-11	-13	-13
TSO 200 + THOR	15	9	5	-3	-3	-10	-12	-10
TSO 250 + THOR	16	8	1	-2	-4	-8	-11	-13
TSO 315 + THOR	13	6	0	-1	-4	-7	-11	-11
TSO 400 + THOR	17	5	-2	1	-3	-6	-12	-14
Tolerance	±6	±3	±2	±2	±2	±2	±3	±4

	63	125	250	500	1k	2k	4k	8k
TSO 100	18	15	11	5	2	1	-	-
TSO 125	16	14	9	4	1	-	-	-
TSO 160	15	13	7	3	-	-	-	-
TSO 200	13	9	6	2	-	-	-	-
TSO 250	12	8	4	1	-	-	-	-
TSO 315	10	6	4	1	-	-	-	-
TSO 400	9	6	4	1	-	-	-	-
TSO 125 + THOR	23	17	12	15	7	9	9	11
TSO 160 + THOR	18	16	11	15	9	12	11	11
TSO 200 + THOR	20	14	12	16	10	10	10	10
TSO 250 + THOR	17	12	12	14	11	9	10	10
TSO 315 + THOR	17	12	13	13	11	7	10	10
TSO 400 + THOR	17	11	13	13	7	7	10	13

## Mål

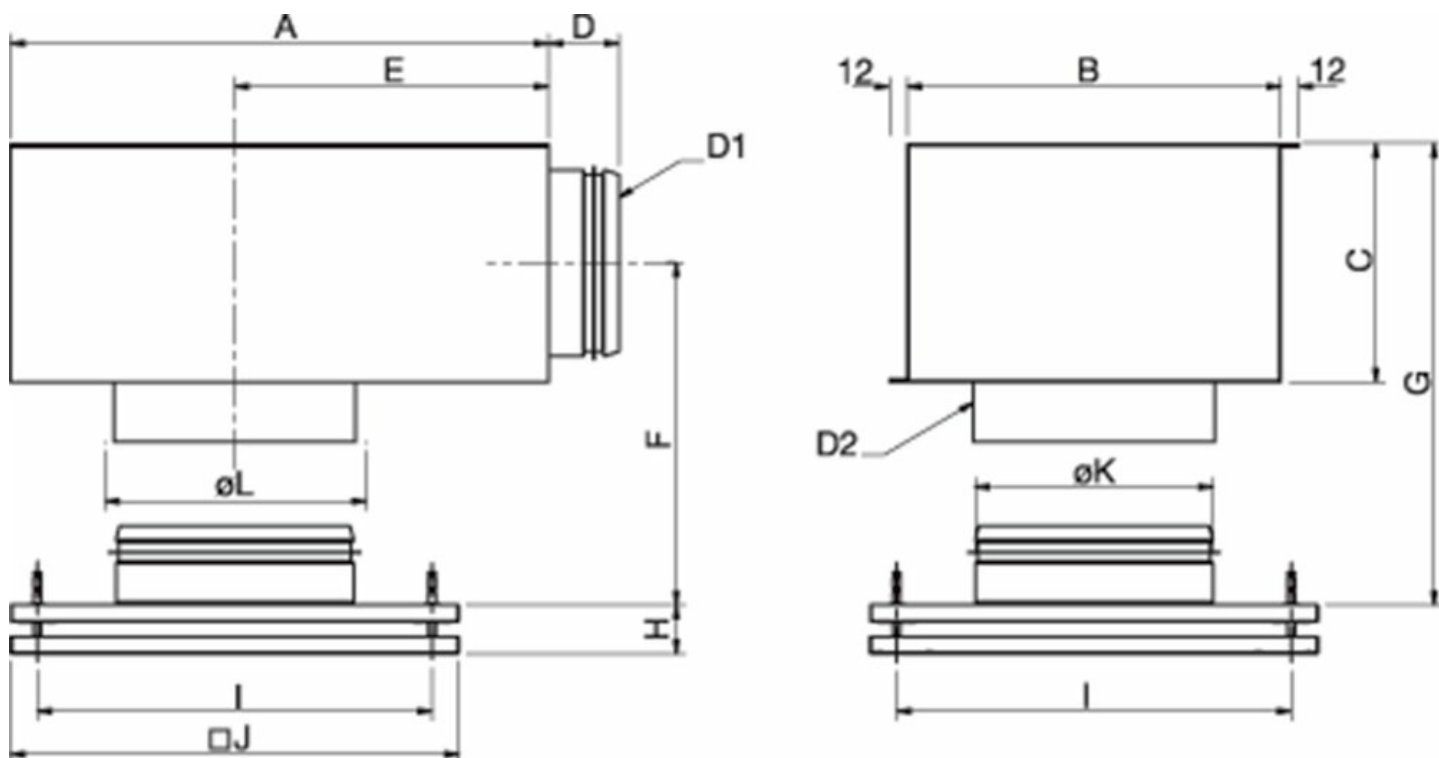

TSO	+ THOR	A	B	C	D	E	F	G	H	I	□J	øK	D1	D2	øL
100	-	-	-	-	-	-	-	-	33-53	264	300	99	-	-	107
125	100-125	320	250	150	47	185	128	203	33-53	264	300	124	99	127	132
160	125-160	360	250	160	47	210	133	213	33-53	264	300	159	124	162	167
200	160-200	450	300	195	47	280	158	256	33-53	364	400	199	159	202	207
250	200-250	500	350	250	54	305	185	310	33-53	559	595	249	199	252	257
315	250-315	565	450	300	54	330	210	360	33-53	559	595	314	249	317	322
400	315-400	620	550	400	54	360	280	480	33-53	559	595	399	314	402	407

## Tilbehør

- SSO-100/125/160 (6141)

## Dokumenter

- TSO IMO GB.PDF